



IMPACK PRO

Filmeuse Automatique en continu à barre Intermittente



MISE SOUS FILM AUTOMATIQUE



Bande d'alimentation et conformateur à hauteur réglable



IMPACK 40 PRO associée à un tunnel de rétraction T45

Les modèles **IMPACK** sont des machines automatiques horizontales de mise sous film à soudure longitudinale en continu avec gestion du transfert des produits par 2 tapis. Ces machines peuvent être associées à un tunnel de rétraction et sont conçues pour des productions à haute cadence (jusqu'à 60 coups / minute selon format et film).

Elles travaillent à partir de film dossé, le cycle est entièrement automatique. les produits à emballer sont déposés manuellement ou automatiquement sur une bande d'alimentation, une cellule horizontale ou verticale détecte automatiquement la longueur des produits ; de ce fait, il est possible de passer sans réglage des produits de longueurs différentes. Un conformateur réglable permet d'ajuster le positionnement du film en fonction de la section des produits. Le film est soudé autour du produit sur trois cotés grâce à un système de soudure en continu par couteau chauffant et par une mâchoire fixe de soudure coupe transversale.

Fonctionnalités :

- Centrage soudure longitudinale et transversale
- Pression réglable de la coupe et de la soudure
- Température de soudure contrôlée par PID
- Lame de soudure pour divers matériaux d'emballage
- Détection de la position du produit sous la barre de soudure par capteur
- Soudure verticale à servomoteur, mouvement électrique
- Détection automatique de la longueur des produits
- Entraînement automatique du film avec contrôle de la tension
- Enrouleur automatique avec réglage de la tension et détection casse et fin de film

Principales caractéristiques :

- Type de film POF 7-37 μ PE / PP / OPPCPP 20-60 μ
- Diamètre maxi de la bobine : 300 mm
- Hauteur de travail : 860 mm
- Vitesse maxi convoyeur : 30 mètres / minute
- Hauteur ouverture barre soudure 250 mm

Qualité :

- Fabrication ISO 9001
- Composants mécaniques, électriques et pneumatiques standards ISO (voir liste)
- Certifications CE, conformes aux dernières directives

Avantages :

- Programme mémorisable, identification alpha numérique
- Design compact et esthétique
- Profils de barre ajustable en fonction des films utilisés
- Panneau opérateur tactile couleur
- Convoyeur à vitesse réglable
- Sécurité anti écrasement produit sous la barre de soudure

Options :

- Version inox - 3x ajustements motorisés - Auto lubrification - Convoyeur démontable

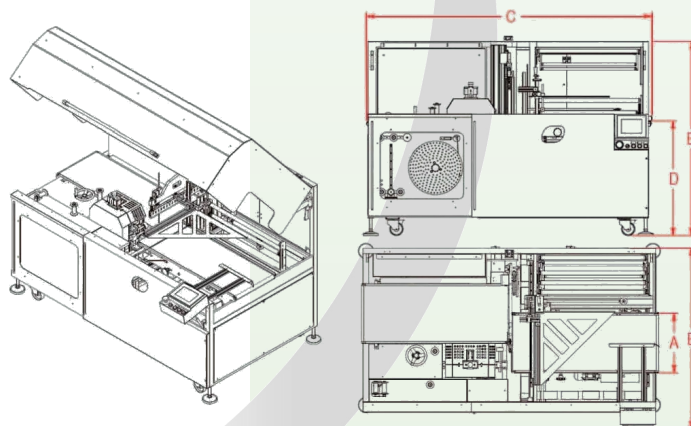

REFERENCES	IMPACK 20 PRO	IMPACK 40 PRO	IMPACK 60 PRO	IMPACK 80 PRO	IMPACK 100 PRO
Larg. barre soudure	300 mm	530 mm	800 mm	920 mm	1150 mm
Larg. convoyeur (A)	200 mm	400 mm	600 mm	800 mm	1000 mm
Largeur max bobine	650 mm	650 mm	1000 mm	1000 mm	1250 mm
Alimentation élect.	400V 3PH + N	400V 3PH + N	400V 3PH + N	400V 3PH + N	400V 3PH + N
Alimentation pneum.	6 bars (selon options)	6 bars (selon options)	6 bars (selon options)	6 bars (selon options)	6 bars (selon options)
Poids (Net/Brut)	624 Kg / 690 Kg	780 Kg / 860 Kg	1050 Kg / 1170 Kg	1410 Kg / 1550 Kg	1960 Kg / 2180 Kg
Dimensions (BxCxE)	1020x2120x1500 mm	1270x2120x1500 mm	1650x2400x1500 mm	1800x2700x1500 mm	2100x3000x1500 mm